



## Guía de mantenimiento

# Cómo mantener tu impresora en las mejores condiciones durante las vacaciones de verano



# ¿Está tu negocio de impresión preparado para el verano?

Queremos ayudarte a mantener tu equipo en las mejores condiciones posibles durante el verano y los períodos prolongados de inactividad para lograr un máximo rendimiento, un menor consumo de tinta y para prevenir costes inesperados para tu negocio.

En este documento encontrarás respuesta a las preguntas más frecuentes.

## Índice

- 03 Activar la limpieza automática
- 05 Limpieza manual periódica
- 11 Cartuchos de tinta y líquido de limpieza
- 13 Vaciar la botella de drenaje
- 14 Revisar el estado de los inyectores de los cabezales de impresión
- 15 Temperatura y otras condiciones
- 17 Control de tu equipo de forma remota
- 19 Mantenimiento técnico periódico
- 21 Consejos básicos





# 1 Activar la limpieza automática

Si no vas a utilizar la impresora durante un período prolongado, mantén la alimentación principal encendida y enciende la alimentación secundaria una vez al mes. Mantener la alimentación principal conectada permite que la impresora realice periódicamente el mantenimiento automático. Sin este mantenimiento, los componentes como los cabezales de impresión se podrían averiar.

## ¿Cómo configurar el equipo para realizar una limpieza automática?

Los sistemas de limpieza automática incluidos en los equipos de impresión Roland DG siguen trabajando incluso cuando tú te tomas un descanso.

Si vas a dejar tu negocio de impresión sin supervisión durante un período prolongado (o incluso durante la noche), recuerda apagar el equipo en el panel frontal, pero deja la fuente de alimentación principal encendida en la parte trasera del equipo.

Esto permitirá que el sistema de mantenimiento automático funcione, manteniendo el equipo limpio y en óptimas condiciones para tu regreso.



¿Qué debes hacer si te vas de vacaciones y necesitas dejar el equipo sin supervisión durante unas semanas?

Si te vas de vacaciones durante unas semanas, te recomendamos que dejes el equipo conectado con la alimentación principal encendida (botón trasero) y el botón secundario (panel de control) apagado. De este modo, el equipo realizará limpiezas automáticas sin supervisión, lo que mantendrá los inyectores en perfecto estado.

Si no has realizado el mantenimiento preventivo, te recomendamos que lo hagas para garantizar que las limpiezas automáticas se realicen correctamente.



## 2 Limpieza manual periódica

Tu impresora de gran formato solo puede funcionar de forma eficiente con un mantenimiento correcto. Si tu negocio depende de tu impresora, el mantenimiento periódico es fundamental. Es recomendable hacerlo de forma periódica y preventiva, en lugar de esperar a que algo salga mal.

El mayor miedo de muchos técnicos de impresoras es que los componentes se obstruyan al dejar inactivo el equipo durante un largo período de tiempo, lo que provocaría largos procesos de limpieza y posibles daños en el sistema.

Los cabezales y cap tops se pueden ensuciar, lo que puede provocar que los cabezales de los inyectores se obstruyan o se desvíen, o que la tinta acumulada en el cabezal provoque la acumulación de gotas de tinta en el material de impresión.

Para evitar estos problemas, asegúrate de realizar la limpieza manual de tu equipo Roland, tanto por dentro como por fuera, de manera regular, y especialmente antes de un apagado.

## Cuándo es necesaria la limpieza manual

Los cabezales de impresión son componentes importantes que dejan ir tinta. Requieren un mantenimiento periódico y adecuado. Es importante realizar la limpieza manual en el momento adecuado.

1

### Una vez a la semana o más

Para mantener unas condiciones de impresión estables en todo momento, es recomendable realizar la limpieza manual una vez a la semana o más.

2

### Cuando hay acumulación de residuos de tinta

Realiza esta limpieza todos los días si imprimes con frecuencia con los cabezales de impresión a distancia de la superficie de impresión o cuando se emita tinta en lugares que sobresalgan de la superficie de impresión. Al dejar que la capa de tinta dispersa se endurezca, puede producir fallos de funcionamiento.

3

### Cuando la limpieza no mejora los síntomas

Cuando aparezca algún síntoma no deseado y la limpieza no lo solucione, será necesario realizar una limpieza manual.





Utiliza estas técnicas de limpieza y mantenimiento de los cabezales de impresión para mantener tu impresora de gran formato funcionando sin problemas durante años. Una impresora con un mantenimiento correcto ofrece siempre mejores resultados.

**Cómo realizar una operación de limpieza manual periódica**

- 1** ENTRA EN EL MENÚ DE MANTENIMIENTO
- 2** ABRE LA CUBIERTA Y RETIRA EL CARRO DE CORTE
- 3** INICIA LA OPERACIÓN DE MANTENIMIENTO

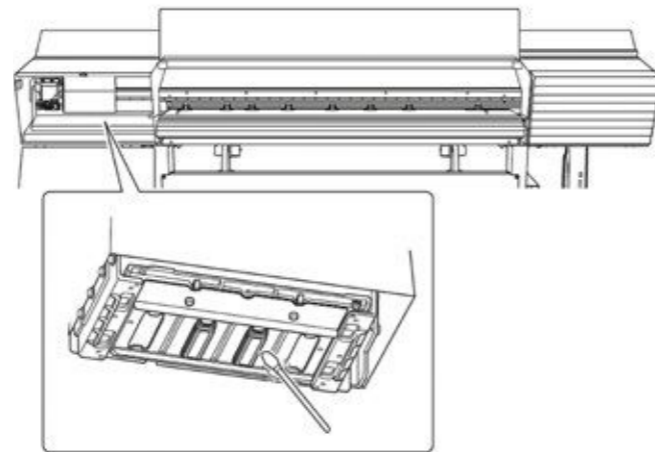

**Limpia solo los laterales de los cabezales de impresión**

con un bastoncillo de limpieza empapado con líquido de limpieza, elimina a fondo la suciedad, el polvo o la tinta de los cuatro lados (delantero, trasero, derecho e izquierdo) de los cabezales de impresión. Cuando trabajes con el bastoncillo de limpieza, ten cuidado de no tocar directamente las superficies de los cabezales de impresión.

**La suciedad acumulada en los laterales del cabezal de impresión reducirá la calidad de impresión. Esto también puede provocar un fallo prematuro del cabezal de impresión.**

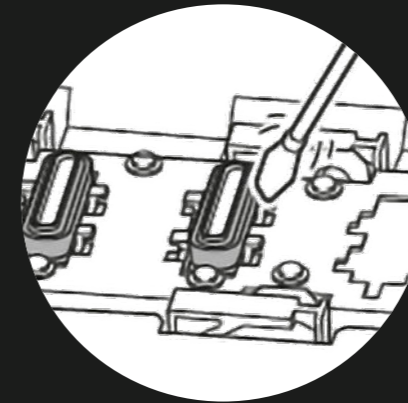

**Alrededor del área del cap top**

Con un bastoncillo de limpieza y unas pinzas, retira la suciedad y la tinta de alrededor del cap top.

Utiliza únicamente pinzas para eliminar la suciedad y los residuos de la zona interior de la esponja. Trabaja con cuidado e intenta no dañar la junta de goma que rodea el cap top.

**La acumulación de suciedad alrededor de la junta del cap top puede disminuir el sellado del cabezal de impresión en el cap top. Con el tiempo, este problema puede provocar un fallo prematuro del cabezal de impresión.**



**Alrededor del wiper**

Elimina la suciedad alrededor de los wipers con un bastoncillo de limpieza y unas pinzas.

**La suciedad alrededor de los wipers puede reducir el efecto de la función de limpieza automática y también puede contribuir a dañar los cabezales de impresión. Para evitar este problema, sustituye los wipers si están desgastados.**



Una vez finalizado el proceso de limpieza manual, haz una limpieza automática.

La frecuencia con la que se debe realizar la limpieza manual depende del uso del equipo.

Los cabezales de impresión son componentes que se desgastan. Se requiere una sustitución periódica, cuya frecuencia depende del uso.

La sustitución del wiper también puede ser eficaz para mejorar estos síntomas.

*\*El procedimiento específico se describe en el manual del usuario. Esta guía rápida no sustituye al manual del usuario.*

## 3 Cartuchos de tinta y líquido de limpieza

**Asegúrate de no retirar los cartuchos/bolsas de tinta y líquido de limpieza. El mantenimiento automático periódico depende de estos suministros. Comprueba que las bolsas de líquido de limpieza y las bolsas de tinta tengan cantidades restantes adecuadas; si se agotan, no será posible el mantenimiento automático.**

Al realizar la limpieza automática, la impresora utilizará una pequeña cantidad de tinta para purgar el cabezal de impresión. Asegúrate de que haya suficiente tinta en el equipo para esta tarea, ya que de lo contrario no se podrá realizar la limpieza de mantenimiento. No limpies el equipo con la opción «head wash».

Si el equipo se deja sin tinta durante un largo periodo de tiempo, los cabezales de impresión se pueden dañar incluso si se ha realizado la limpieza interna.

### Líquido de limpieza para modelos TrueVIS

Tu equipo TrueVIS realizará automáticamente la limpieza de mantenimiento. Asegúrate de que haya suficiente líquido de limpieza en el equipo.

### Cómo almacenar las tintas

- Almacena las bolsas de tinta sin abrir en un lugar bien ventilado a una temperatura de  $-5^{\circ}\text{C}$  a  $40^{\circ}\text{C}$ .
- Sin embargo, no almacenes las bolsas de tinta durante un periodo de tiempo prolongado en entornos de temperaturas bajas o altas.
- Durante el almacenamiento, es posible que los componentes de la tinta se hayan separado, por lo que, al sustituir una bolsa de tinta, agita suavemente la nueva para mezclar su contenido antes de colocarla en la bandeja.





## 4 Vaciar la botella de drenaje

El proceso de limpieza automática del equipo implica purgar una pequeña cantidad de tinta en la botella de drenaje. Para evitar que la tinta residual se desborde, vacía la botella de drenaje de forma periódica. Si sabes que no vas a utilizar el equipo durante un periodo de tiempo prolongado, asegúrate de vaciar antes la botella de drenaje o sustituir el cartucho de residuos.

La botella de drenaje se llena cuando transcurren los siguientes períodos. Dejar la botella de drenaje tal cual provocará que rebose el fluido descargado.

- Aproximadamente 2 semanas después de que aparezca el mensaje «EMPTY DRAIN BOTTLE» (VACIAR BOTELLA DE DRENAJE)
- Aproximadamente 150 días después de vaciar la botella de drenaje

Consulta el manual del usuario para obtener información detallada.



## 5 Revisión del estado de los inyectores de los cabezales de impresión

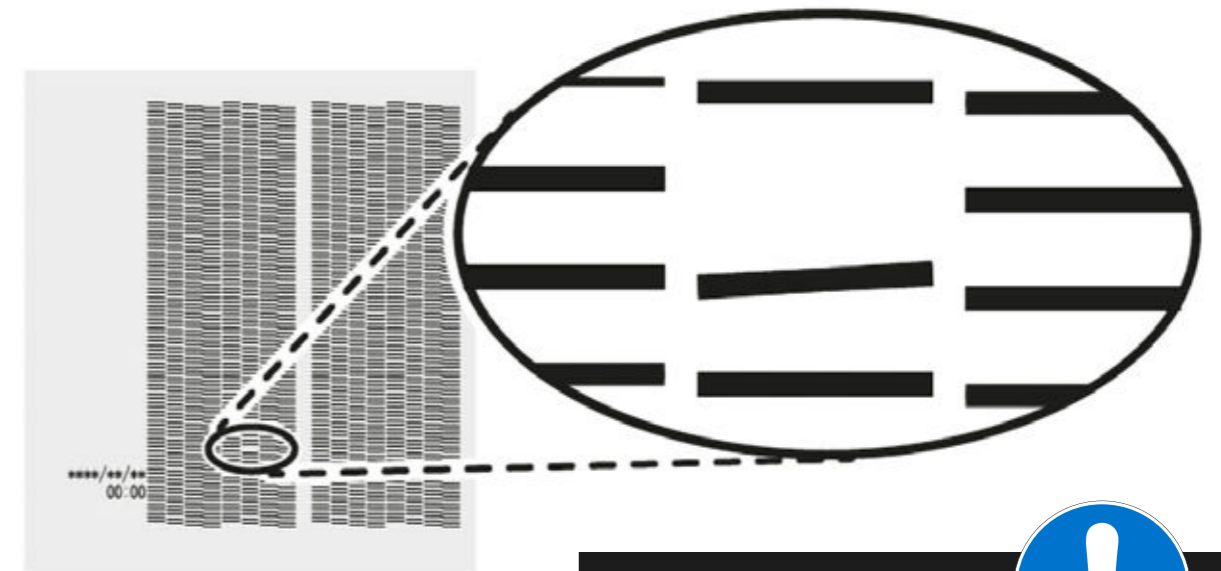

Los problemas con inyectores obstruidos o desviados, que pueden causar banding y texto o líneas borrosas, se pueden detectar fácilmente realizando test print periódicos, por lo que es recomendable hacerlo antes de irte de vacaciones y cuando vuelvas.

Recomendamos tener stock de kits de limpieza Roland para que puedas abordar los problemas lo antes posible. Estos kits están diseñados específicamente para los equipos Roland, por lo que te facilitarán mucho la vida.

### Ejecución periódica de impresiones de prueba



Realiza una prueba de impresión para asegurarte de que no se produce ninguna pérdida o desvío de inyectores. Los bloques que faltan indican la pérdida de inyectores. Los bloques contraídos o inclinados indican el desplazamiento de los inyectores.

Si se producen estos errores y se detecta el problema a tiempo, se puede recuperar el inyector y aumentar la vida útil del cabezal limpiándolo manualmente. Recuerda que los inyectores desviados u obstruidos pueden provocar banding o una definición deficiente en el texto o en las líneas finas.

# 6 Temperatura y otras condiciones

**Mantén el equipo a una temperatura y humedad relativa constantes.**

## Temperatura óptima

Incluso cuando el equipo no esté en uso, mantenlo a una temperatura de 5 a 40 °C y una humedad relativa de 20 a 80 % (sin condensación). Las temperaturas demasiado altas pueden degradar la tinta y causar fallos de funcionamiento.

Las temperaturas demasiado bajas pueden provocar que la tinta se congele y dañe los cabezales de impresión.

Evita colocar el equipo cerca de fuentes de calor como radiadores u otros equipos electrónicos que generen calor.

## Evita la luz solar directa

Intenta mantener tu equipo alejado de la luz solar directa, ya que la exposición prolongada al calor puede dañar los componentes internos. Si lo utilizas al aire libre, busca una zona sombreada o utiliza una cubierta protectora.

## Cubre el equipo

Mantener la impresora cubierta durante los periodos de inactividad puede ayudar a garantizar que el polvo y los residuos no se asienten ni se acumulen en la platina ni en otras piezas vitales.







# 7 Controla y supervisa tu equipo de forma remota

## Supervisa tu equipo con Roland DG Connect

Roland DG Connect es una aplicación para la monitorización de equipos que te permite conocer su estado desde cualquier lugar.

Esta solución no solo te ofrece una tranquilidad total, sino que te permite tomar decisiones basadas en datos para hacer crecer tu negocio de forma eficaz.

Comprueba el nivel de tinta, controla los cabezales de impresión para saber si es necesaria una limpieza manual, consulta la vida útil del wiper y revisa los niveles de residuo líquido



### Firmware

Recibe notificaciones y enlaces para actualizar tu firmware con un solo clic. Mantente al día con las últimas versiones del firmware para conseguir un funcionamiento estable, características nuevas y una mayor productividad.



### Niveles de tinta

Conoce de antemano qué cartucho de tinta es necesario reemplazar y planifica eficazmente el consumo de tinta. Gracias a una vista simplificada con códigos de colores por pigmento, puedes controlar el consumo de tinta de cada cartucho.



### Notificaciones

Recibe notificaciones que te permitirán actuar rápidamente y garantizar una impresión uniforme e impecable.

Roland DG Connect

# Tu asistente de impresión





# 8 Mantenimiento técnico periódico

## Recibe la asistencia técnica líder del sector con los profesionales que mejor conocen tu equipo.

Con el fin de mantener el equipo en las mejores condiciones posibles y evitar tener que sustituir componentes antes de que finalice su vida útil estimada, recomendamos realizar un mantenimiento periódico a través de nuestra red de técnicos certificados de Roland.

En este procedimiento de mantenimiento, todos los recambios y consumibles que entran en contacto con el sistema de impresión son sustituidos para evitar que se desvíen u obstruyan, así como para evitar averías inesperadas mediante la comprobación de otros puntos importantes.

Uno de los componentes más importantes es el cap top, la pieza que sella el cabezal cuando se detiene el equipo. Esta pieza es clave para evitar que entre aire en los inyectores y evitar que se desvíen u obstruyan. El cap top tiene una vida útil de 6 meses y si no se sustituye después de ese período, los inyectores pueden desviarse u obstruirse.

**Para tener la total tranquilidad de que tu equipo y tu negocio están protegidos contra averías imprevistas y costosas reparaciones, confía en nuestras completas extensiones de garantía.**



*«Estoy muy satisfecho con mi garantía y vale la pena cada céntimo invertido en ella, ya que me permite recurrir a la ayuda de técnicos expertos siempre que lo necesito».*

- Alex Liggett, The Vinyl Guys

**Obtén más información sobre las extensiones de garantía de Roland DG y mantén tu negocio protegido.**





# 9 Consejos básicos

## Tu equipo Roland es un dispositivo preciso.

- Nunca lo sometas a una fuerza excesiva ni a golpes.
- No introduzcas nunca innecesariamente la mano ni los dedos en el interior de la cubierta, los orificios de las bolsas de tinta u otras zonas internas del equipo.
- Los cabezales de impresión son delicados; no los toques ni permitas que los materiales los raspen innecesariamente.
- Los cabezales de impresión pueden dañarse si se dejan secar. El equipo impide que se sequen automáticamente, pero un funcionamiento incorrecto puede impedir que esto funcione de manera eficaz.
- No dejes nunca el equipo sin una bolsa de tinta, ya que la tinta restante en la impresora se puede secar y obstruir los cabezales de impresión. Los cabezales de impresión requieren varios tipos de limpieza dependiendo de la situación. También se desgastarán, por lo que es necesario sustituirlos periódicamente, la frecuencia dependerá de la frecuencia de uso.
- El equipo se calentará. No cubras nunca los orificios de ventilación con un paño, cinta adhesiva ni ningún otro objeto.





 **Roland** | Care

Para obtener más información, visita  
[www.rolanddg.eu](http://www.rolanddg.eu)